



V.A.G Sverige AB
151 88 Södertälje

Bilarna i den här broschyren stämmer inte alltid överens med svensk standard.
I vissa fall är de utrustade med tillbehör. Vi reserverar oss för ev. ändringar.

Utgåva: Januari '91 020/1190.09.37 - Tryckt i Tyskland - Reservation för ändringar i specifikationen

Beställningsnr 1096-00.01.91

Corrado 1991

Corrado 1991 är en sportbil som erbjuder hög prestanda och komfort. Den är utrustad med avancerad teknik och erbjuder en riktig körupplevelse. Med sin sportiga design och låga vikt är Corrado 1991 perfekt för de som vill ha en bil som ger både nöje och säkerhet. Den är tillgänglig i flera olika utrustningsnivåer och motoralternativ. För mer information om Corrado 1991, kontakta din Volkswagen återförsäljare.





Från folkvagn till sportvagn

Med Corrado har Volkswagen förverkligat sin idé om en verklig sportbil. Den har allt positivt du förknippar med det begreppet som körglädje, avancerad teknik, en tuff profil och mer fartmöjligheter än du normalt behöver. Samtidigt har du en utmärkt komfort. Med fyra

sportstolar sitter såväl förare som passagerare bekvämt och säkert. Rymligt och flexibelt bagageutrymme. Rejäl ljudisoler-ning. Körsäkerhet utöver det vanliga. En rad goda egenskaper du är van att förknippa med Volkswagen men inte alltid med en sportbil.

För Corrado står för något nytt. Det är en äkta sportbil – men i modern form. Titta lite närmare på den. Hela bilen signalerar kraft och dynamik. Exklusiva BBS korsekerfälgar, en bred tuff front, lång låg motorhuv, ren men spännande sidolinje som övergår i en utfällbar

vinge och ett kort kraftigt bakparti. Utmanande aerodynamiska linjer. Ett tävlingsfullblod – alltid redo för start.

Under motorhuv finns du en ny motorteknik som omkullkastar alla gamla begrepp. Här behövs varken turbo, 16 ventiler eller sex cylindrar. Volks-

wagens nya G-Lader ger denna sportvagn ordentlig råstyrka på alla varvtal.

Du får både hög prestanda och bra totalekonomi i samma paket. Den här nya motortekniken kan du läsa mer om längre fram. Innan du bläddrar vidare: Titta en gång till på Corrado.

Är den inte en fantastisk skapelse? Summan av Volkswagens hela bilkunnande har skapat ett nytt sportbilstänkande.



En sann sportdröm till både namn och förmåga

Namnet Corrado kom inte till av en slump. Det föddes ur det spanska verbet "correr" som betyder springa, spurta. Ett namn man gärna förknippar med den drömsituation en elitidrottsman alltid strävar efter: Att gå ut i full fart, öka för att sedan spurta. Volkswagens nya

skapelse är även till sina egenskaper en sann dröm – för varje sportbilsvän. G-Lader heter den banbrytande motorteknik som svarar upp till Corrados namn. Den ger en rad resultat som är värda att lyfta på ögonbrynen för.

- En 1,8 litersmotor med fyra cy-

lindrar som ger 160 hk (118 Kw).

- 0–100 km/h på 8,3 sekunder.
- Ett vridmoment som motsvaras av en motor på 2,7 liter.

Toppfarten är egentligen inte intressant. 225 km/h använder man bara på testbanor. Mer spännande är att denna teknik är effektivare än någon annan

och presenteras i en personbil som pekar in i framtiden för tävlingsbilar. Normalt brukar det vara tvärtom.

Innovationen heter G-Lader, en G-formad spiralkompressor av typ G60 som komprimerar luft på ett avancerat men bränslesnålt sätt.

Den luften kyls sedan ner i en laddluftkylare. Då kan mer luft pressas in i cylinderna och därigenom skapas hög motoreffekt till låg bränsleförbrukning.

För dig som förare blir körupplevelsen något alldeles extra. Du kan glida fram sakta på hög växel. Ett tryck på gaspeda-

len och G-Kraften sätter in. Mjukt men mäktigt. Utan fördröjning.

Motorn är angenämt tyst. Tack vare G-Ladern behöver man inte köra på höga varv för att få ut hög effekt. Motorn blir därigenom förvånansvärt snål och ekonomisk. Och miljövänlig.



Corrado fäller ut sin vinge för att inte flyga

Att köra en sportbil skall vara en upplevelse. Corrado är byggd för körglädje och kraft. En upplevelse av att kunna flyga fram.

Men för att få det att stanna vid en känsla och i praktiken hålla sig stadigt på jorden har Volkswagen byggt en vinge på

Corrado som är mycket mer än vanlig sportvagns-styling. Vingen har en design och teknik som kännetecknar nytänkandet bakom Corrado. Den har nämligen också en viktig funktion. När du kommer upp i 72 km/h fälls vingen automatiskt ut. Den lyfttendens som



alltid uppstår vid höga hastigheter elimineras på det sättet. För att få maximal bakåtsikt vid parkering fälls vingen automatiskt in vid 40 km/h.

När du står still kan du styra vingen med en knapp i kupén. Om du till exempel skall tvätta bilen manuellt kan du fälla ut

den för att komma åt bättre. Vingen återgår till normalläge när du vider på tändningen.

Corrado står inte bara för styrka och tävlingskänsla. Den är också modernt funktionell och säker i varje detalj.



Total körglädje med säkerhet

Körglädje är också att känna sig säker. Trots fascinerande motorprestanda kan du tryggt kliva in i en Corrado för en njutbar provtur. För detta är en modern bil i ordets alla bemärkelser. All den tekniska know-how Volkswagen står för idag finns i Corrado. Även när det gäller säkerheten.

I Corrado finner du samma säkerhetsbalkar som gett Volkswagens bilar toppnotering i Folksam's krocktester. Den modernaste chassitekniken har specialanpassats till sportbilsförhållanden för att ge bästa möjliga vëghållning men ändå bekväm fjädring.

Bästa sättet att själv uppleva Corrados körsäkerhet är en provtur. Upplev inte minst i kurvor att den är byggd för att köras sportigt. Inga krängningar. Ingen självstyrning från bakaxeln. Corrado följer dina intentioner utan anstrëngning och riktningstabilt tack vare sin

spårkorrigerande bakaxellagring.

Till och med vid inbromsning i höga hastigheter och när hjulen hamnar på olika underlag gör den självstabiliserande styrningen att Corrado behåller vägreppet och styrförmågan. Med ABS-bromsar som stan-

dard och extra kraftiga skivbromsar runt om här du en bromsförmåga som väl motsvarar Corrados fartresurser.

Till körsäkerheten hör naturligtvis en förarvänlig manövrering. För oss betyder det en greppvänlig och funktionell lösning av alla manöverdetaljer.

Med Corrado upplever du glädjen av att köra en sann sportbil. Problemfritt. Avspänt. Säkert.



Instrument för snabb information

Välkommen in i sportens underbara värld. Titta. Känn. Njut. Du ser det direkt. Vår idé om en sportbil är konsekvent genomförd även invändigt. En fräck – men funktionell – instrumentering.

Alla instrument är reflexfria. Instrumentbelysningen är reg-

lerbar. Allt greppnära. Allt överskådligt. Mitt i blickfånget har du tre stora runda instrument. I mitten hastighetsmätaren. Till höger varvräknaren. Till vänster mätare för kylvätsketemperatur, bränslemängd och display för färdatom. Den ger dig löpande information om klock-



slag och körtid, körsträcka, genomsnittshastighet och förbrukning, olje- och yttertemperatur.

I mittkonsolen når du lätt det direktverkande och individuellt reglerbara värme- och friskluftssystemet. Servostyrning och en fyrekrad läderratt

garanterar dig en sportig och komfortabel körning. Vi är säkra på att du efter en testkörning inte vill släppa Corrado ifrån dig.



Även baksätet passar en sportbilsvän

Även Corrados inre ställer gamla begrepp på ända. En utpräglad sportbil men ändå med så mycket plats och komfort. Du sätter dig i den sköna sportstolen med rejäla sidostöd. Greppar lederratten. Lyfter ner högerhanden till den korta växelspaken med växelspaksknopp

och manschett i läder. Prova de distinkta växellägena. Direkt känner du att den här bilen är byggd för att köras. En sportbilsvans dröm.

Men flyttar du dig till baksätet märker du att Corrado är speciell. Även där finns två anatomiskt formade sportsäten



med inbyggda nackstöd. Corrado har bättre komfortmått och högre takhöjd bak än en bil som Toyota Celica.

I Corrados inre ingår fler praktiska detaljer som standard. Höjinställbar ratt. Eluppvärmda vindrutespolarmunstycken. Elektriskt uppvärmda

och inställbara ytterspeglar. Sjäkerhetsbälten som är ställbara i höjdlid. Innerbelysning med tidsfördröjning.

Varsågod och provsitt innan du byter till Corrado.



Till och med baksidan är till Corrados fördel

Bland många andra goda och spännande egenskaper har Corrado även en praktisk sida. En bagagevolym som är något alldeles extra för en sportbil. Nämligen 300 liter enligt VDA-norm. Nästan lika stort som Golfs generösa bagageutrymme. Antligen kan även sport-

bilsvännerna få med sig resväskorna på semestern. Och storinköpen blir inte längre något problem.

Men det är inte bara gott om plats. Tack vare den breda, djupt neddragna bakluckan är det hur enkelt som helst att lasta.



Bagageutrymmet har också en förmålig textilinredning som dämpar vägjud, en glädsäker golvbeläggning och separat belysning.

Om 300 liters utrymme någon gång skulle bli för lite finns råd i denna praktiska sportvagn. Fäll bara ner det asymmetriskt

delbara ryggstödet. Till en tredjedel, två tredjedelar eller helt.

Det spelar ingen roll ur vilken synvinkel du betraktar Corrado. Du måste glömma det mesta du tidigare kände till om sportbilar.



Motor. Hjärtat i Corrado är en högmodernt 1,8 liters 4-cylindrig insprutningsmotor med katalysator. Här styrs både bränslemängd och tändningstid med Digifant - Volkswagens senaste framsteg för elektroniska insprutningssystem. En lambdasond och en krekningssensor ger kontinuerliga värden till en min dator för justering av tändning, insprutning och torgång. Motorns jämföriga flexibilitet skapas effektivt av den nya G-Lader.

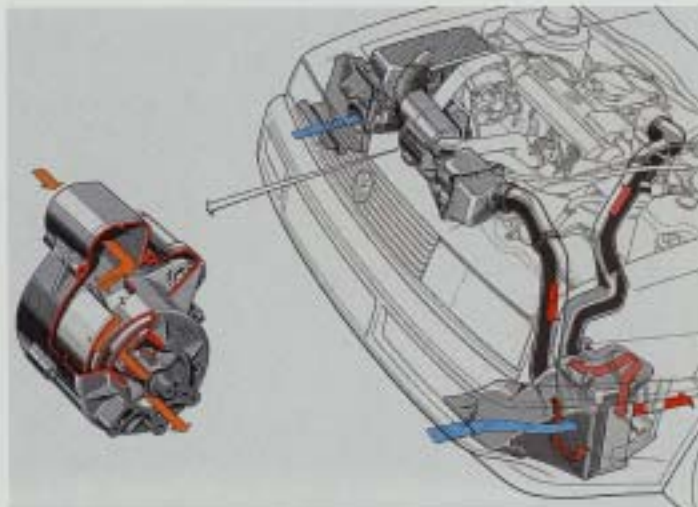

G-Lader. En G-formad spiralkompressor, kallad G-Lader, drivs direkt av motorn med en kuggrem och skapar den för Volkswagens unika G-Kraften. Redan vid mycket låga varvtal komprimeras luft som ger motorn stor effekttökning. Tekniskt uttryckt ger G-Ladern ett vridmoment på 225 Nm vid 4.000 varv/min. Men redan från 2.400 varv till 5.400 varv ligger vridmomentet på över 200 Nm. Detta ger en kraftfull acceleration i alla hastigheter.

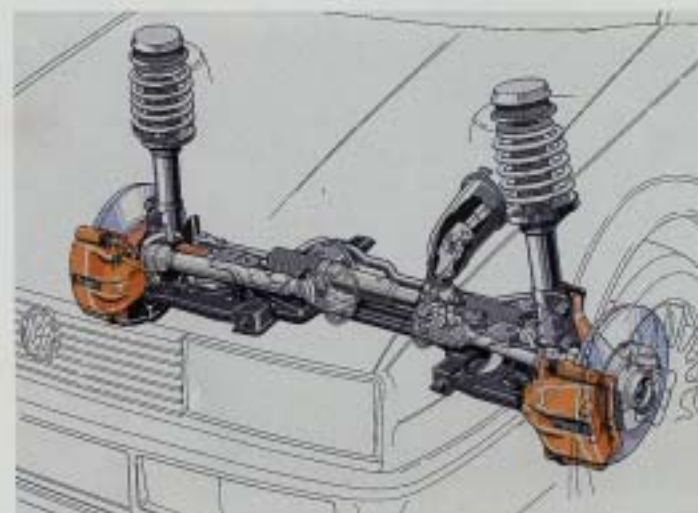

Framaxeln. Även vid höga hastigheter garanterar den långseleksiska fjäderupplängingen en utomordentlig kursstabilitet. Ett resultat av detta är också en exakt spämmätning, perfekt styrprecision och tydligt minskat vlagjud. Den självstabiliserande styringen gör att du bibehåller körkningen vid inbromsning även vid varierande vägförhållanden.

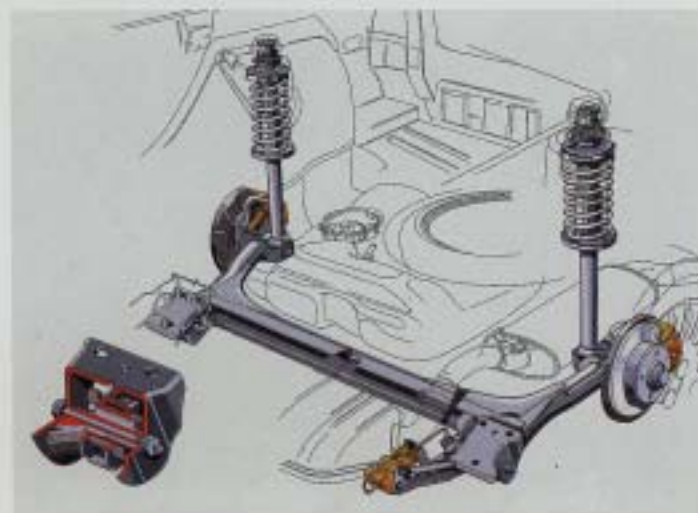

Bakaxeln. Den mjukstela axeln som är upphängd i spårkorrigerande lager gör att Corrado alltid går rent genom kurvorna. Inte ens vid extrem belastning finns tendenser till självstyrning från bakaxeln.

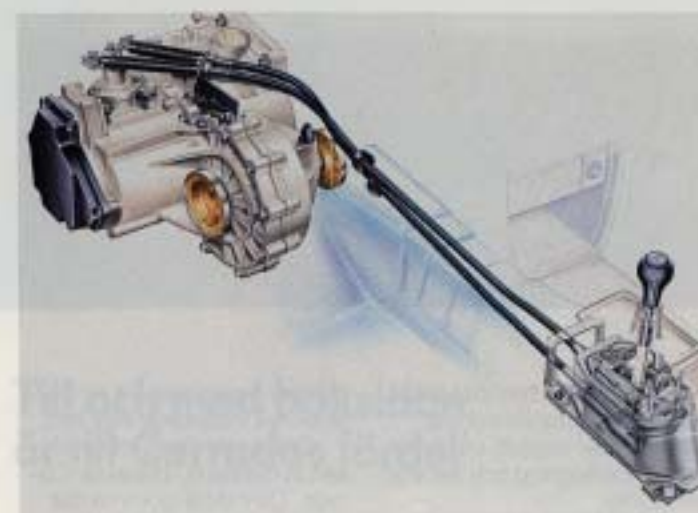

Växellådan. Den nya underhållsfria växellådan med vajväxelöverföring är både exakt i lågerna och lätt att växla även i höga varv. Resonansljudet från motorn och växellådan är mycket lågt eftersom det inte överförs till kupén via växelspeken.

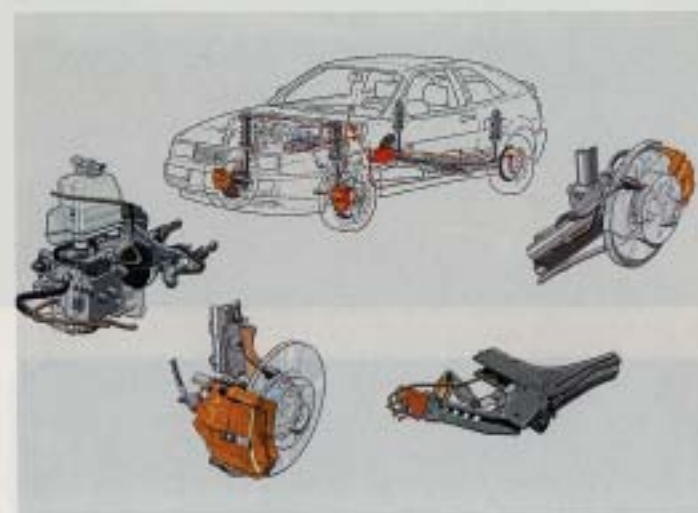

Bromssystemet. Corrado har skivbromsar runt om med invändig kylning fram. ABS-bromsar och bromstryckreglering är standard. Ett diagonalt arbetande bromskrets-system garanterar dessutom att bromsarna alltid fungerar. Vid bortfall av en krets bibehålls ändå bromsstabiliteten, styrförmågan och femtio procent av bromseffekten.

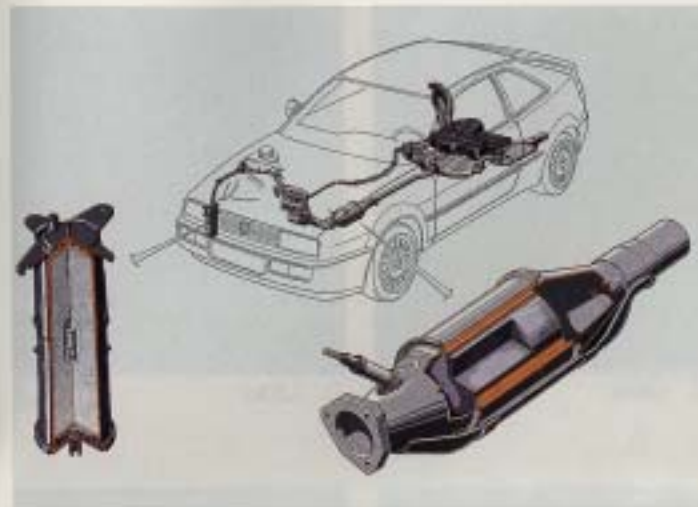

Avvägssystemet. En god ljudabsorbering skapas av tre rejilla juddämpare. Avvägssystemet har lång livslängd tack vare användning av högvärdiga korrosionskyddade material och rostfritt stål. Lambdasonden och 3-vägskatalysatorn ger en effektiv avgasrening.

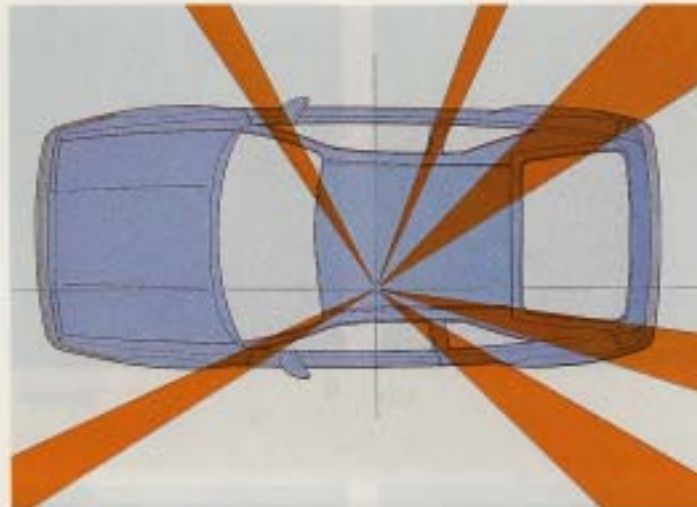

Sikten. Du sitter visserligen lågt och sportigt men de stora glasytorna och den genomtänkta kupén ger dig mycket bra sikt åt alla håll.

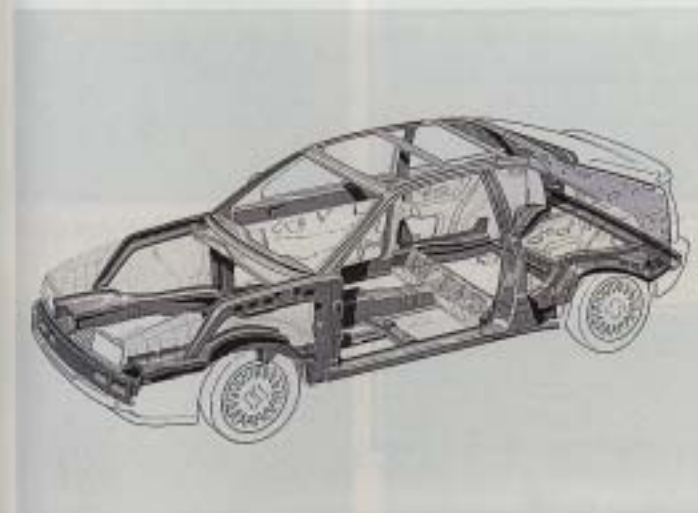

Karosseri. En hög kvalitet och en mycket väl rostskyddad kaross bidrar till ett högt andrahandsvärde. Utsatta delar är zinkbelagda, underredet är skyddat av ett PVC-skikt och alla hålrum är sprutade med hetvax. En datastyrd mätteknik garanterar total precision i karosseriet.

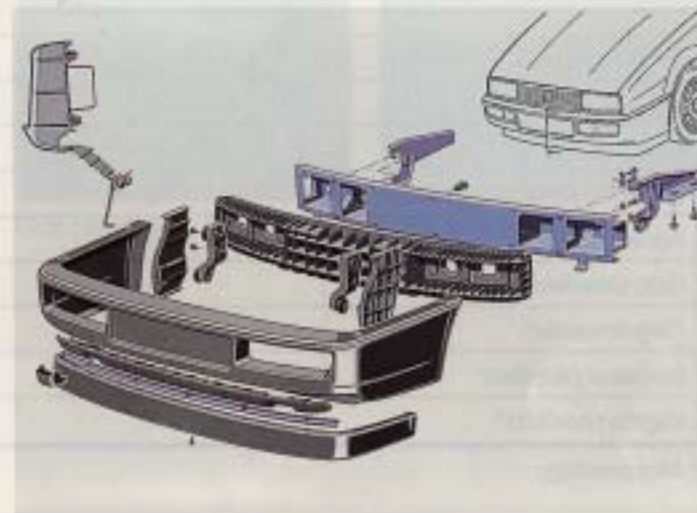

Stötfångarna. En hög säkerhet tryggas genom stötfångarnas påkostade konstruktion. Bakom den i frontpartiet integrerade stötfångaren av syntetmaterial, lackad i bilens färg, döljer sig ett plastelement med anslutande stötpålsbalkar. En konstruktion som elastiskt fångar upp stötar.

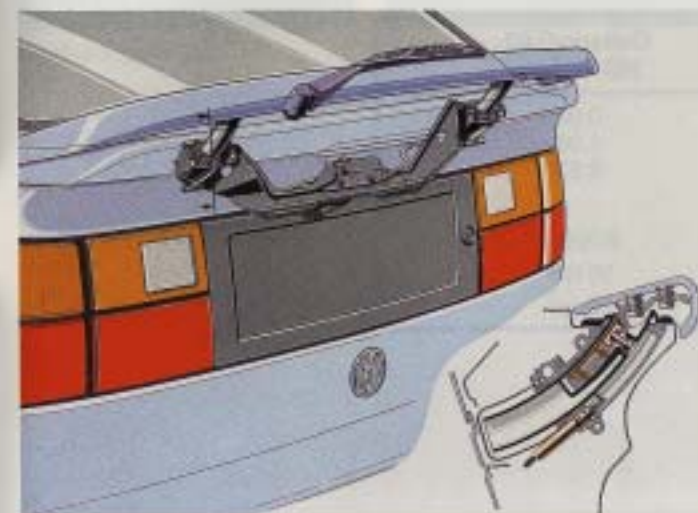

Vingen. Vid 72 km/h fälls vingen ut automatiskt och pressar ned bakvagnen vid höga hastigheter. Vid 40 km/h fälls den automatiskt in igen. När man tvättar bilen manuellt kan den fällas ut genom att trycka på en knapp.

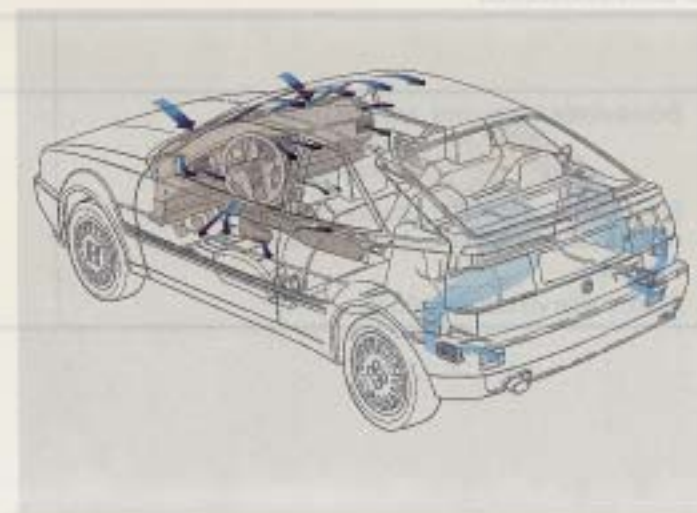

Ventilationen. Ett värme- och ventilationssystem med fyrtreghäkt garanterar ett skönt kupéklimat. Med fyra luftventiler i instrumentpanelen kan du reglera den direkterkända värme- och friskluftförseln på ett individuellt sätt. Trots hög effekt är ventilationens ljudnivå mycket låg.

Klädslar



A B C Läder D Läder

Färg- och klädselprogram

Corrado G60		
Exteriörfärg	Tyg	Läder*
Svart	B	D
Tomadoröd	A	C
Alpinvit	A	C
Gul	A	C
Burgundy pärl-effekt*	B	D
Aquablå pärl-effekt*	B	D
Grön pärl-effekt*	A	C
Pärigråmetallic*	B	D
Bordeaux pärl-effekt*	B	D
Irisgrön pärl-effekt*	A	C

* Mot pristillägg.

Bränsledeklaration

	Corrado G 60 160 hk 5-vx
Bränsleförbrukning /l mil blandad körning	0,88
stadskörning	1,09
landsvägskörning	0,63
Bränslekostnad för 1500 mils blandad körning enligt Konsumentverkets riktlinjer 90.07.01	8.158,-
Tankvolym	55 liter
Aktionsradie vid blandad körning	62 mil

Färger



Svart Tomadoröd Alpinvit Gul



Burgundy pärl-effekt Aquablå pärl-effekt Grön pärl-effekt Pärigråmetallic



Bordeaux pärl-effekt Irisgrön pärl-effekt