



V.A.G Sverige AB  
15188 Södertälje

Bilarna i den här broschyren stämmer inte alltid överens med svensk standard.  
I vissa fall är de utrustade med tillbehör. Vi reserverar oss för ev. ändringar.

Beställningsnr 1086-00.01.90 Tryckt i Tyskland Reservation för ändringar i specifikationen



## Corrado 1990

Corrado 1990 är en sportbil som erbjuder hög prestanda och komfort. Den är utrustad med avancerad teknik och har en elegant design. Den är tillgänglig i flera olika motoralternativ och utrustningsnivåer. För mer information, kontakta din Volkswagen-dealer.

Corrado 1990 är en sportbil som erbjuder hög prestanda och komfort. Den är utrustad med avancerad teknik och har en elegant design. Den är tillgänglig i flera olika motoralternativ och utrustningsnivåer. För mer information, kontakta din Volkswagen-dealer.





## Från folkvagn till sportvagn

Med Corrado har Volkswagen förverkligat sin idé om en verklig sportbil. Den har allt positivt du förknippar med det begreppet som körglädje, avancerad teknik, en tuff profil och mer fartmöjligheter än du normalt behöver. Samtidigt har du en utmärkt komfort. Med fyra

sportstolar sitter såväl förare som passagerare bekvämt och säkert. Rymligt och flexibelt bagageutrymme. Rejäl ljudisoleringsring. Körsäkerhet utöver det vanliga. En rad goda egenskaper du är van att förknippa med Volkswagen men inte alltid med en sportbil.

För Corrado står för något nytt. Det är en äkta sportbil – men i modern form. Titta lite närmare på den. Hela bilen signalerar kraft och dynamik. Specialdesignade breda lättmetallfälgar, en bred tuff front, lång låg motorhuv, ren men spännande sidolinje som övergår i

en utfällbar ving och ett kort kraftigt bakparti. Utmanande aerodynamiska linjer. Ett tävlingsfullblod – alltid redo för start.

Under motorhuv finns du en ny motorteknik som omkullkastar alla gamla begrepp. Här behövs varken turbo, 16

ventiler eller sex cylindrar. Volkswagens nya G-Lader ger denna sportvagn ordentlig råstyrka på alla varvtal.

Du får både hög prestanda och bra totalekonomi i samma paket. Den här nya motortekniken kan du läsa mer om längre fram. Innan du blåddrar vidare:

Titta en gång till på Corrado. Är den inte en fantastisk skapelse? Summan av Volkswagens hela bilkunskande har skapat ett nytt sportbilstänkande.



## En sann sportdröm till både namn och förmåga

Namnet Corrado kom inte till av en slump. Det föddes ur det spanska verbet "correr" som betyder springa, spurta. Ett namn man gärna förknippar med den drömsituation en elitidrottsman alltid strävar efter: Att gå ut i full fart, öka för att sedan spurta. Volkswagens nya

skapelse är även till sina egenskaper en sann dröm – för varje sportbilsvän. G-Lader heter den banbrytande motorteknik som svarar upp till Corrados namn. Den ger en rad resultat som är värda att lyfta på ögonbrynen för.

- En 1,8 litersmotor med 4 cy-

lindrar som ger 160 hk (118 Kw).

- 0–100 km/h på 8,3 sekunder.
- Ett vridmoment som motsvaras av en motor på 2,7 liter.

Toppfarten är egentligen inte intressant. 225 km/h använder man bara på testbanor. Mer spännande är att denna teknik är effektivare än någon annan

och presenteras i en personbil som pekar in i framtiden för tävlingsbilar. Normalt brukar det vara tvärtom.

Innovationen heter G-Lader, en G-formad spiralkompressor av typ G60 som komprimerar luft på ett avancerat men bränslesnått sätt.

Den luften kyls sedan ner i en laddluftkylare. Då kan mer luft pressas in i cylinderna och därigenom skapas hög motoreffekt till låg bränsleförbrukning.

För dig som förare blir körupplevelsen något alldeles extra. Du kan glida fram sakta på hög växel. Ett tryck på gaspeda-

len och G-Kraften sätter in. Mjukt men mäktigt. Utan fördröjning.

Motorn är angenämt tyst. Tack vare G-Ladern behöver man inte köra på höga varv för att få ut hög effekt. Motorn blir därigenom förvånansvärt snål och ekonomisk. Och miljövänlig.



## Corrado fäller ut sin vinge för att inte flyga

Att köra en sportbil skall vara en upplevelse. Corrado är byggd för körglädje och kraft. En upplevelse av att kunna flyga fram.

Men för att få det att stanna vid en känsla och i praktiken hålla sig stadigt på jorden har Volkswagen byggt en vinge på

Corrado som är mycket mer än vanlig sportvagns-styling. Vingen har en design och teknik som kännetecknar nytänkandet bakom Corrado. Den har nämligen också en viktig funktion. När du kommer upp i 72 km/h fälls vingen automatiskt ut. Den lyfttendens som



alltid uppstår vid höga hastigheter elimineras på det sättet. För att få maximal bakåtsikt vid parkering fälls vingen automatiskt in vid 40 km/h.

När du står still kan du styra vingen med en knapp i kupén. Om du till exempel skall tvätta bilen manuellt kan du fälla ut

den för att komma åt bättre. Vingen återgår till normaläge när du vrider på tändningen.

Corrado står inte bara för styrka och tävlingskänsla. Den är också modernt funktionell och säker i varje detalj.



## Total körglädje med säkerhet

Körglädje är också att känna sig säker. Trots fascinerande motorprestanda kan du tryggt kliva in i en Corrado för en njutbar provtur. För detta är en modern bil i ordets alla bemärkelser. All den tekniska know-how Volkswagen står för idag finns i Corrado. Även när det gäller säkerheten.

För att få maximalt väggrepp vid drivning är Corrado som standard utrustad med elektronisk differentialspär (EDS). Och för att alltid kunna stanna bilen lika säkert ingår även låsningsfria bromsar (ABS). EDS styr automatiskt över drivkraften till det hjul som

har bäst fäste så du slipper problem vid start på halt underlag. ABS ger alltid högsta möjliga bromsverkan. Med extra kraftiga skivbromsar runt om har du en bromsförmåga som väl motsvarar Corrados fartresurser.

Corrado är byggd med modern chassiteknik som har spe-

cialanpassats till sportbilsförhållanden för att ge bästa möjliga väghållning men ändå bekväm fjädring. Bästa sättet att själv uppleva Corrados körsäkerhet är en provtur. Upplev inte minst i kurvor att den är byggd för att köras sportigt. Inga krängningar. Ingen självstyrning från bak-

axeln. Corrado följer dina intentioner utan ansträngning och går riktningss stabilt tack vare sin spårkorrigerande bakaxellagring.

Till och med vid inbromsning i höga hastigheter och när hjulen hamnar på olika underlag gör den självstabiliserande styr-

ningen att Corrado behåller väggreppet.

Med Corrado upplever du glädjen av att köra en sann sportbil. Problemlöst. Avspant. Säkert.



## Instrument för snabb information

Välkommen in i sportens underbara värld. Titta. Känn. Njut. Du ser det direkt. Vår idé om en sportbil är konsekvent genomförd även invändigt. En fräck – men funktionell – instrumentering.

Alla instrument är reflexfria. Instrumentbelysningen är reg-

lerbar. Allt greppnära. Allt överskådligt. Mitt i blickfånget har du tre stora runda instrument. I mitten hastighetsmätaren. Till höger varvräknaren. Till vänster mätare för kylvätsketemperatur, bränslemängd och display för färdatorn. Den ger dig löpande information om klock-



slag och körtid, körsträcka, genomsnittshastighet och förbrukning, olje- och yttertemperatur.

I mittkonsolen når du lätt det direktverkande och individuellt reglerbara värme- och friskluftssystemet. Servostyrning och en fyrekrad lederratt

garanterar dig en sportig och komfortabel köring. Vi är säkra på att du efter en testkörning inte vill släppa ifrån dig Corrado.



## Även baksätet passar en sportbilsvän

Även Corrados inre ställer gamla begrepp på ända. En utpräglad sportbil men ändå med så mycket plats och komfort. Du sätter dig i den sköna sportstolen med rejila sidostöd. Greppar läderratten. Lyfter ner högerhanden till den korta växelspaken. Prövar de distinkta

växellägena. Direkt känner du att den här bilen är byggd för att köras. En sportbilsvans dröm.

Men flyttar du dig till baksätet märker du att Corrado är speciell. Även där finns två anatomiskt formade sportsäten med inbyggda nackstöd. Corra-

do har bättre komfortmått och högre takhöjd bak än en bil som Toyota Celica och större kupéutrymmen än BMW 325i.

I Corrados inre ingår fler praktiska detaljer som standard. Höjdställbar ratt. Eluppvärmda vindrutepolarmunstycken. Elektriskt uppvärmda

och inställbara ytterspeglar. Säkerhetsbälten som är ställbara i höjdlid. Innerbelysning med tidsfördröjning.

Varsågod och provsitt innan du byter till nya Corrado.





## Till och med baksidan är till Corrados fördel

Bland många andra goda och spännande egenskaper har Corrado även en praktisk sida. En bagagevolym som är något alldeles extra för en sportbil. Nämligen 300 liter enligt VDA-norm. Nästan lika stort som Golfens generösa bagageutrymme. Antligen kan även

sportbilsvännerna få med sig resväskorna på semestern. Och storinköpen blir inte längre något problem.

Men det är inte bara gott om plats. Tack vare den breda, djupt neddragna bakluckan är det hur enkelt som helst att lasta.



Bagageutrymmet har också en förmålig textilinredning som dämpar väggljud, en glidsäker golvbeläggning och separat belysning.

Om 300 liters utrymme någon gång skulle bli för lite finns råd i denna praktiska sportvagn. Fäll bara ner det asymmetriskt

delbara ryggstödet. Till en tredjedel, två tredjedelar eller helt.

Det spelar ingen roll ur vilken synvinkel du betraktar Corrado: Du måste glömma det mesta du tidigare kände till om sportbilar.





**Motor.** Hjärtat i Corrado är en högmodernt 1,8 liters 4-cylindrig insprutningsmotor med katalysator. Här styrs både bränslemängd och tändningstid med Digifant – Volkswagens senaste framsteg för elektroniska insprutningsystem. En lambdasond och en knocknings-sensor ger kontinuerliga värden till en minidator för justering av tändning, insprutning och torgång. Motorns ojämförliga flexibilitet skapas effektivt av den nya G-Ladern.

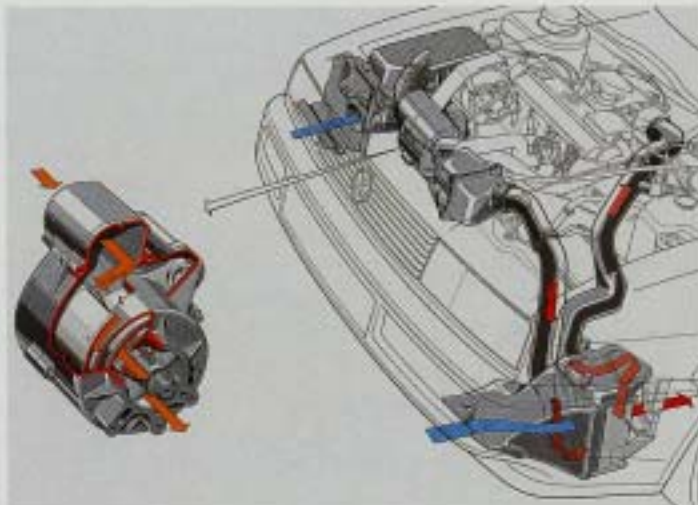

**G-Lader.** En G-formad språkompresor, kallad G-Lader, drivs direkt av motorn med en kuggrem och skapar den för Volkswagens unika G-kraften. Redan från mycket låga varvtal komprimeras luft som ger motorn stor effekttökning. Tekniskt uttryckt ger G-Ladern ett vridmoment på 225 Nm vid 4.000 varv/min. Men redan från 2.400 varv till 5.400 varv ligger vridmomentet på över 200 Nm. Detta ger en mycket kraftfull acceleration i alla hastigheter.

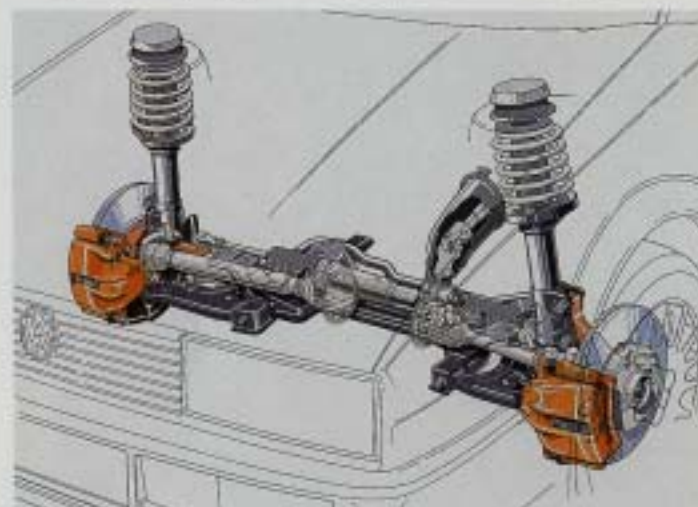

**Framsaxeln.** Även vid höga hastigheter garanterar den långselektiska hjulupphållningen en utomordentlig kursstabilitet. Ett resultat av detta är också en exakt spårhållning, perfekt styreprecision och tydligt minskat väggljud. Den självstabiliserande svymingen gör att du bibehåller körriktningen vid inbromsning även vid varierande vägförhållanden.

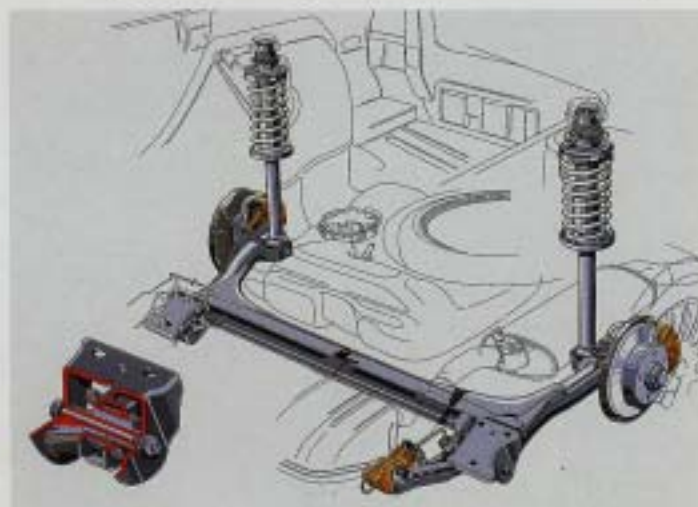

**Baksaxeln.** Den mjukstela axeln som är upphängd i spårkonvergerande lager gör att Corrado alltid går rent genom kurvorna. Inte ens vid extrem belastning finns tendenser till självstyring från baksaxeln.

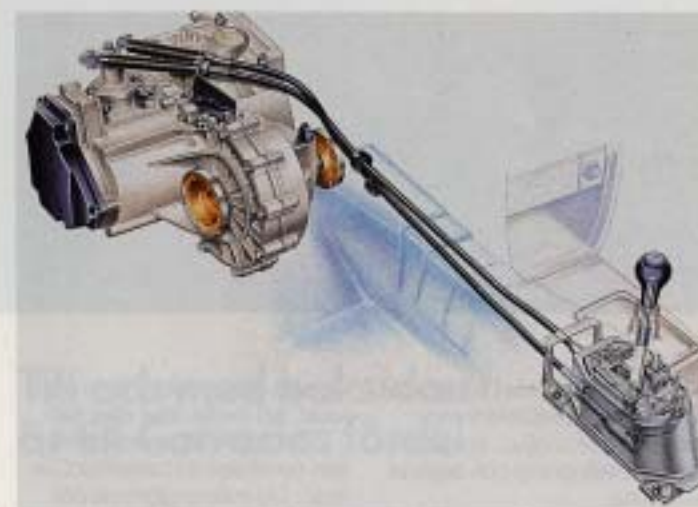

**Växellådan.** Den nya underhållsfria växellådan med växelsveivöverföring är både exakt i lågerna och lätt att växla även i höga varv. Resonansljudet från motorn och växellådan är mycket lågt eftersom det inte överförs till kupén via växelspeken.

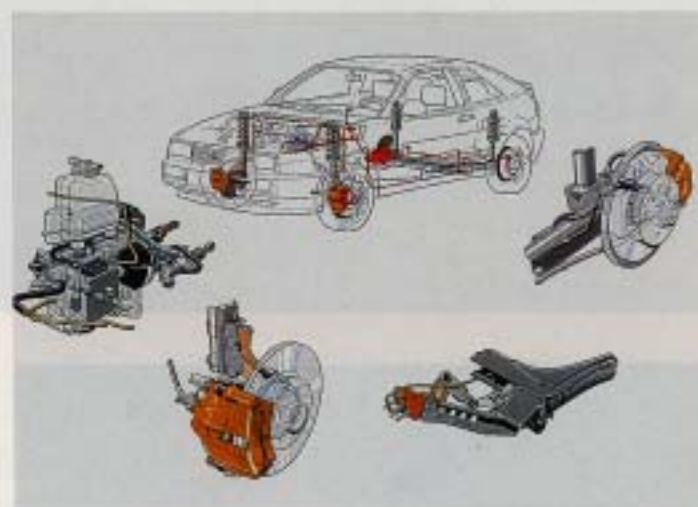

**Bromssystemet.** Corrado har skivbromsar runt om med invändig kylning fram. ABS-bromsar och bromstryckreglering är standard. Dessutom garanteras att bromsarna fungerar av ett diagonalt arbetande bromskrets-system. Vid bortfall av en krets bibehålls ändå bromsstabiliteten, styrformögen och femtio procent av bromsverkan.



**Avgassystemet.** En god ljudabsorbering skapas av tre mjuka ljuddämpare. Avgassystemet har lång livslängd tack vare användning av högvärdiga korrosionsskyddade material och rostfritt stål. Lambdasonden och 3-vägs-katalysatorn ger en effektiv avgasrening.

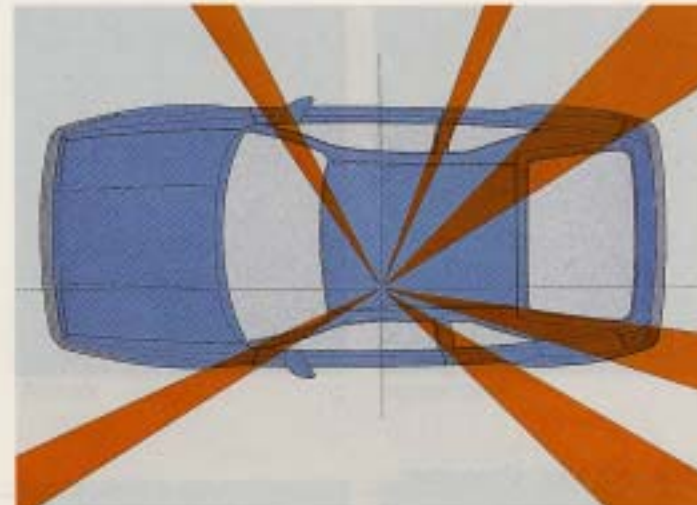

**Sikten.** Du sitter visserligen lågt och sportigt men de stora glasytorna och den genomtänkta kupén ger dig mycket bra sikt åt alla håll.

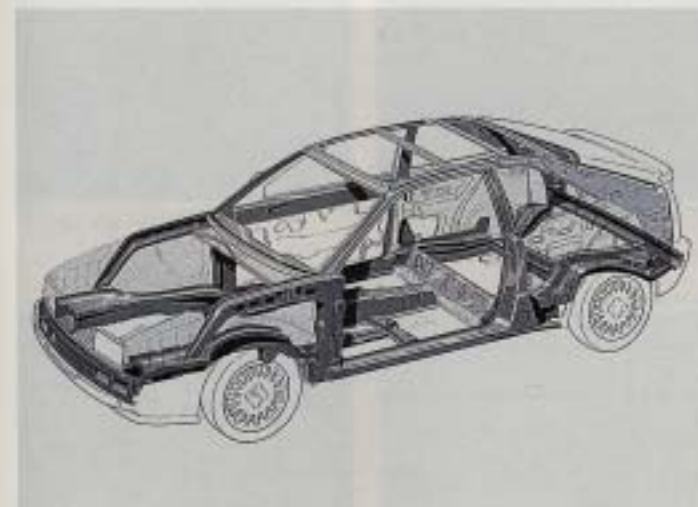

**Karossern.** Ett högt andrahandsvärde garanteras också genom en hög kvalitet och en mycket väl rustskyddad kaross. Utsatta delar är zinkbelagda, undermotet är skyddat av ett PVC-skikt och allsälrum är sprutade med helvax. En datastyrd mätteknik garanterar total precision i karosseriet.

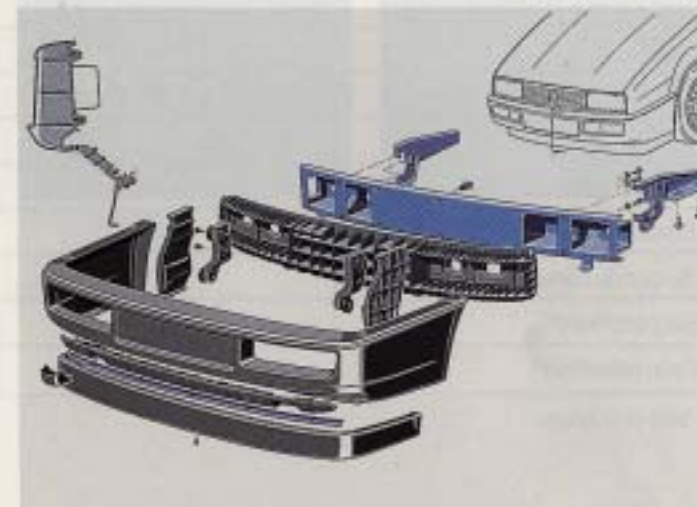

**Stötfångarna.** En hög säkerhet tryggas genom stötfångarnas förstärkade konstruktion. Bakom den i frontpartiet integrerade stötfångaren av syntetmaterial, lackad i bilens färg, döljer sig ett plastskallement med anslutande stötpålsbeak. En konstruktion som elastiskt fångar upp stötar.



**Vingen.** Vid 72 km/h blås vingen ut automatiskt och pressar ned bakvagnen vid högre hastigheter. Vid 40 km/h blåses den automatiskt in igen. När man tvättar bilen manuellt kan den blåsas ut genom att trycka på en knapp.

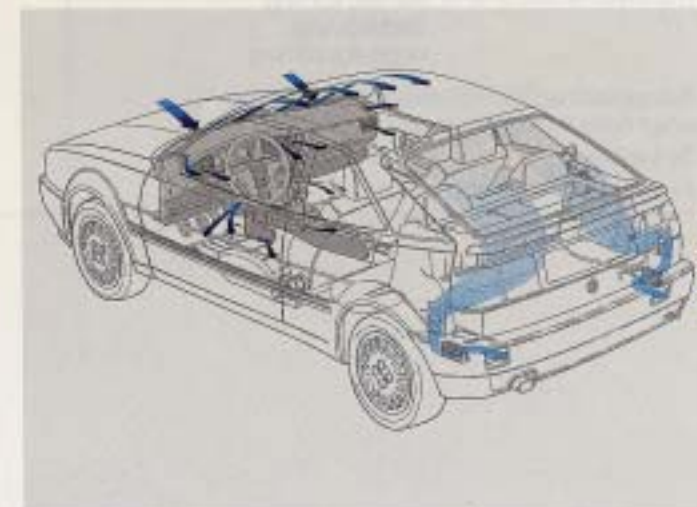

**Ventilationen.** Ett värme- och ventilationssystem med fyrstegsfäkt garanterar ett skönt kupéklimat. Med fyra luftventiler i instrumentpanelen kan du reglera den direktverkande värme- och friskluftstillförseln på ett individuellt sätt. Trots hög effekt är ventilationens ljudnivå mycket låg.

## Klädslor



A B C Läder D Läder

## Färg- och klädselprogram

Corrado G60		
Exteriörfärg	Tyg	Läder*
Svart	B	D
Tomadoröd	A	C
Alpinvit	A	C
Gul	A	C
Grafitmetallic*	B	D
Diamantsilvermetallic*	A	C
Bordeaux pärleffekt*	A	C
Burgundy pärleffekt*	B	D
Blå pärleffekt*	B	D
Grön pärleffekt*	A	C

\* Mot pristillägg.

## Bränsledeklaration

	Corrado G 60 160 hk 5-vx
Bränsleförbrukning l/mil blandad körning	0,88
stadskörning	1,09
landsvägskörning	0,63
Bränslekostnad för 1500 mils blandad körning enligt Konsumentverkets riktlinjer 89.07.01	6.191,-
Tankvolym	55 liter
Aktionsradie vid blandad körning	62 mil

## Färger



Svart Tomadoröd Alpinvit Nuggetgelb



Burgundy pärleffekt Blå pärleffekt Grön pärleffekt Grafitmetallic



Bordeaux pärleffekt Diamantsilvermetallic